

NORWE®

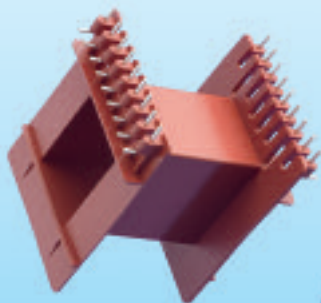

D-2011-2012-2013-2014-2015-2016

Ein Familienunternehmen mit Zukunft – aus Tradition

Marlene Weiner
Geschäftsführende Gesellschafterin NORWE GmbH, Deutschland:

„Kundenorientierung ist ein zuverlässiges Erfolgskonzept.“

„Um unseren Kunden stets das Beste zu bieten, spielt auch die langfristig orientierte Auswahl qualifizierter Lieferanten und Partner eine wesentliche Rolle. Nur so lässt sich ein permanenter Optimierungsprozess zwischen Preis und Leistung sowie Qualität, Zuverlässigkeit und Service sicherstellen.“

Zielgerichtete Marketingaktivitäten, gleichermaßen nach innen und nach außen, unterstützen meine Aufgabe, NORWE weltweit als den Spulenkörperspezialisten zu platzieren. Kunden und insbesondere neue Geschäftskontakte von unserer ganzheitlichen Qualität überzeugen und langfristig von unserem Team zu begeistern – das ist die Herausforderung.“

René Weiner
Geschäftsführender Gesellschafter NORWE GmbH, Deutschland:

„Technik auf hohem Niveau schafft Vorsprung.“

„Wir platzieren uns im Markt nicht nur als Hersteller und Lieferant von hoch qualifizierten Spulenkörpern, sondern präsentieren NORWE weltweit als historisch gewachsenen, unabhängigen und kompetenten Partner.“

Ausgereifte, ganzheitliche Serienkonzepte, das einschlägige Know-how des gesamten NORWE- Teams sowie die moderne und leistungsfähige technische Ausstattung an allen Produktionsstandorten sichern NORWE den technischen Vorsprung.“

Darüber hinaus stellen wir uns aktuellen Herausforderungen und schaffen Lösungen rund um Planung, Entwicklung und Fertigung der verschiedensten Bauteile, die z. T. exklusiven Kundenschutz genießen.“

Unsere innovativen Ideen und bedarfsgerechten Entwicklungen werden, gesichert durch Patente, zum aktuellen Stand der Spulenkörpertechnik.“



Wir bei NORWE ...



Wir bei NORWE ...



Wir leben in einer wirtschaftlich sehr bewegten Zeit. Wer sich heute und in der Zukunft erfolgreich am Markt behaupten will, muss über ein eindeutiges Profil, eine klare Ausrichtung und hohe Kompetenz – auch und insbesondere bei der Bewältigung von Krisensituationen – verfügen. Dies gilt einmal mehr in sozialpolitischer Hinsicht und die damit einhergehende Verantwortung für die Mitarbeiter.

Vor diesem Hintergrund haben wir als Geschäftsleitung eindeutig Position bezogen. In unserer Unternehmensstrategie (als Download-Datei auch auf unserer Website verfügbar) sind die Inhalte für die in unserem Hause gelebten Stellenwerte **Qualität, Umwelt und Kommunikation** klar und eindeutig definiert.

Damit stellen wir langfristig sicher, dass unsere Unternehmens-Philosophie – ange-reichert durch Fairness und Partnerschaft – ganz wesentlich unsere auch weiterhin erfolgreiche Positionierung am Markt begleitet.

Allgemeine unternehmenspolitische Verantwortung tragen wir darüber hinaus durch unser eindeutiges Bekenntnis zum Umweltschutz – bei NORWE sensibel und aktiv gelebt im Rahmen eines Umweltmanagement-Systems sowie verbrieft mit der Zertifizierung nach DIN EN ISO 14001.

Peter Weiner
Geschäftsführender Gesellschafter NORWE Inc., USA:

„Global denken und handeln – weltweit erfolgreich sein.“

„NORWE wird auch weiterhin auf Erfolgskurs bleiben, wenn es uns gelingt, uns noch sensibler und gezielter auf die Herausforderungen des Weltmarktes einzustellen und mit überzeugenden Lösungen anzutreten.“

Nur durch intensive Recherche, genaue Analyse und letztendlich die Erschließung neuer Märkte lässt sich Wachstum generieren und langfristig sichern. Dabei spielen auch die so genannten weichen Faktoren, wie z. B. das emotionale Einfühlungsvermögen in die sehr unterschiedlichen Ländermentalitäten, eine wichtige Rolle.

Beratung und Service nah am Kunden, auf individuelle Anforderungen flexibel und zeit-nah reagieren sowie qualitäts- und kostenoptimiert produzieren – nur so können wir auch zukünftig im harten Wettbewerb überzeugen und Kundenzufriedenheit sichern – weltweit.“

Das NORWE-Team – darauf können Sie sich verlassen

Unsere Unternehmensphilosophie basiert auf einer gemeinsamen Identität, die von der Unternehmensleitung bis in alle Bereiche bei NORWE durchgelebt wird. Nur so kann die Kommunikation und das Verhalten der Mitarbeiter/-innen in Übereinstimmung gebracht werden.

Der stets partnerschaftliche Umgang miteinander wird gleichermaßen im Innenverhältnis aber insbesondere auch im direkten Kontakt mit unseren Kunden und Partnern gepflegt. Damit schaffen wir eine ganz wesentliche Voraussetzung für unseren langfristigen Unternehmenserfolg.

NORWE kann in diesem Zusammenhang mit Stolz auf ein „starkes Team“ verweisen, das mit Energie und Motivation – auch in wirtschaftlich angespannten Zeiten – eine konstant hohe Produkt- und Service-Qualität für unsere Kunden sichert. Mit einer überwiegenden Zahl von langjährigen Mitarbeiter/-innen verfügen wir über einen zentralen „Unternehmenswert“, auf den sich vertrauensvoll bauen lässt.



Gezielte Mitarbeiter/-innen-Qualifizierung und insbesondere die Nachwuchsförderung mit einem breiten und überproportionalen Angebot von Ausbildungsplätzen und Praktika im kaufmännischen und technischen Bereich werden als sinnvolle Investition in die Zukunft des Unternehmens gesehen.



Aber auch die „weichen Faktoren“ stimmen bei NORWE. Ob selbst organisierte Belegschaftsfeste, Jubiläumsveranstaltungen oder die Fußballspiele der NORWE-Kickers – auf die NORWE-Mitarbeiter/-innen ist Verlass, es mangelt nie an unterstützenden und helfenden Händen. Neu entdeckt und mit der kompletten Mannschaft inkl. Geschäftsleitung erstmalig im Rahmen des Sommerfestes am 03.07.2010 durchgeführt – *geocaching*, eine moderne Form der Schatzsuche bzw. Schnitzeljagd. Ausgestattet mit einem Global



Positioning System (GPS)-Empfänger und den Koordinaten aus dem Internet galt es, einen Schatz zu finden. Der Parcours rund um den Firmensitz war natürlich vom Spielleiter-Team vorab in Eigenregie ausgearbeitet worden.

Das NORWE-Team bewegt etwas – im direkten Kontakt von Mensch zu Mensch



Seit rund 60 Jahren ein zuverlässiger Partner

Weltweit einer der führenden Entwickler und Hersteller von Norm-Spulenkörpern und kundenspezifischen Elektronikbauteilen für die Elektro- und Elektronikindustrie.

- **1956** Gründung der Einzelfirma in Lüdenscheid durch Ing. Norbert Weiner, Produktion von Elektro-Kleingeräten

- **1961** Produktion der ersten Norm-Spulenkörper aus Thermo-plasten mit Werkzeugen im Baukasten-system, bis heute ein Highlight von NORWE



Auto-Ventilatoren (1957)

- **1964** Verlegung des Firmensitzes nach Bergneustadt

- **1971** Entwicklung und Produktion der ersten Schutzklasse-Spulenkörper. In Europa, USA und Japan werden zukunfts-orientierte Patente angemeldet

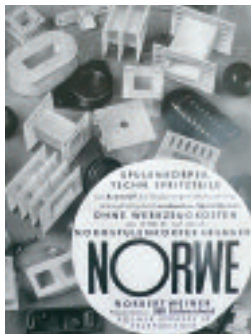

Erste Produktübersicht (1963)

- **1978** Umwandlung der Einzelfirma in eine Familien GmbH – Geschäftsführung Gritta und Norbert Weiner
- **1979** Start der Fertigung von Spulenkörpern für Ferritkerne
- **1985** Produktion der ersten ETD-Spulenkörper (Economic Transformer Design)
- **1988** Start der Fertigung von NORWE-Bauteilen in Tunesien

- **1985–1990** Neu- und Ausbauaktivitäten am Hauptsitz Bergneustadt-Pernze
- **1993** Ausscheiden von Norbert Weiner in den Ruhestand
- **1994** Aufbau und Zertifizierung nach DIN EN ISO 9001

- **1996** Gründung des Tochterunternehmens NORWE Inc., USA – Geschäftsführung Peter Weiner – und erster Internet-Auftritt unter .de und .com

- **2001** Jubiläum „40 Jahre Spulenkörper“



- **2005** Neue Spulenkörper-Serie ETD Ir als konsequente, marktgerechte Weiterentwicklung

- **2006** Jubiläumsjahr: 10 Jahre NORWE USA und 50 Jahre NORWE Deutschland



- **2007** Aufbau eines Umweltmanagements nach DIN EN ISO 14001
Ausscheiden von Gritta Weiner in den Ruhestand
Generationswechsel in der Geschäftsführung



Zertifizierung nach DIN EN ISO 14001

- **2008** Zertifizierung nach DIN EN ISO 14001:2005

- **2009** Zertifizierung nach DIN EN ISO 9001:2008

- **2010** Formuliert Unternehmensstrategie

- **2011** Jubiläum „50 Jahre Spulenkörper“
Re-Zertifizierung 14001/9001
AEO-Zertifizierung für den Export



Unternehmensstrategie

Zuverlässige Qualität in der Serienfertigung

Über 25.000 Standardbauteile für die verschiedensten Anwendungen – NORWE hat sich in der Branche einen hervorragenden Namen geschaffen.

Nationale und internationale Unternehmen aus verschiedenen Bereichen vertrauen auf den NORWE-Standard; d.h. zertifizierte Qualität nach DIN EN ISO 9001:8000 und nach UL 746D, zertifiziertes Umweltmanagement-System nach DIN EN ISO 14001:2005 – hohe und zuverlässige Produktqualität für maximale Produktions- und Funktionssicherheit auf Kundenseite.



Qualität bedeutet bei NORWE aber auch, sich technischen und logistischen Herausforderungen zu stellen und auf individuelle Kundenwünsche der unterschiedlichsten Bereiche einzugehen, wie z.B.:

- Transformatorenfertigung
- Telekommunikation
- Beleuchtungstechnik
- Motoren- und Antriebstechnik
- Automobilzulieferer
- Sensorik
- Haushaltstechnik
- Forschung und Entwicklung
- Alternative Energieversorgung
- Medizintechnik
- Luft- und Raumfahrt

NORWE konzipiert und realisiert Ihre Innovationen



Profitieren Sie von den Erfahrungen und Fachkenntnissen unseres Spezialisten-Teams. In enger und partnerschaftlicher Abstimmung konzipieren und realisieren wir funktionell und wirtschaftlich Ihre Innovationen.

Wir produzieren auf Basis unseres zertifizierten Umwelt-Managementsystems immer in zertifizierter Qualität, optimiert für Ihren Bedarf von kleinen Stückzahlen bis zu Großserien.

Und ganz gleich, ob zur Wahrung und Sicherung von Marktvorteilen oder im Rahmen einer Patentanmeldung – Ihre Entwicklungen genießen bei uns kompromisslosen Schutz.

Sonderbauformen, optimiert für Ihre spezifischen Anwendungen

- Einzel-Bauteile sowie kompatible Baugruppen
- Vielfältige Bauteilausführungen durch flexible Ergänzungen der Werkzeuge
- Kostengünstige Detailmodifikationen bestehender NORWE-Artikel, z.B. zur Optimierung Ihres Produktionsprozesses
- Unterstützung bei komplexen Produktentwicklungen, z.B. durch Prototypen oder Simulationen

Fordern Sie uns – gerne stehen wir Ihnen bereits in einer frühen Phase bei der Entwicklung Ihrer Produkte mit Rat und Tat zur Verfügung.

Bauteile für Leistungsübertrager

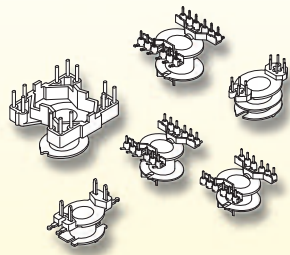

RM 4 – RM 14

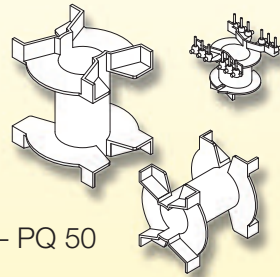

PQ 20 – PQ 50

EE 8 – EE 32
M 20 – M 74
E 20 – E 80

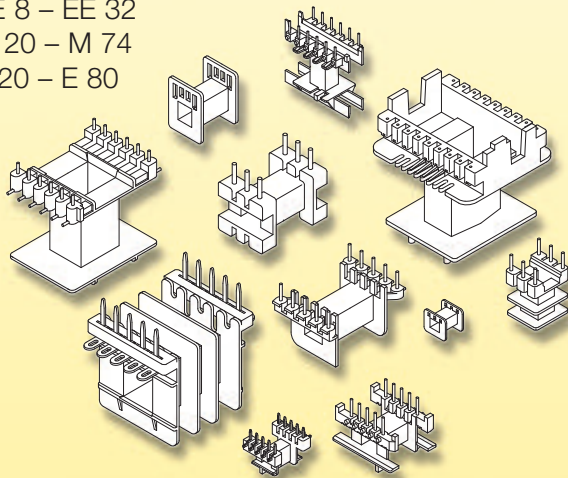

ETD 19 – ETD 59
EER 28 – EER 54

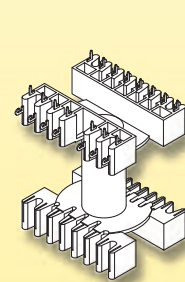
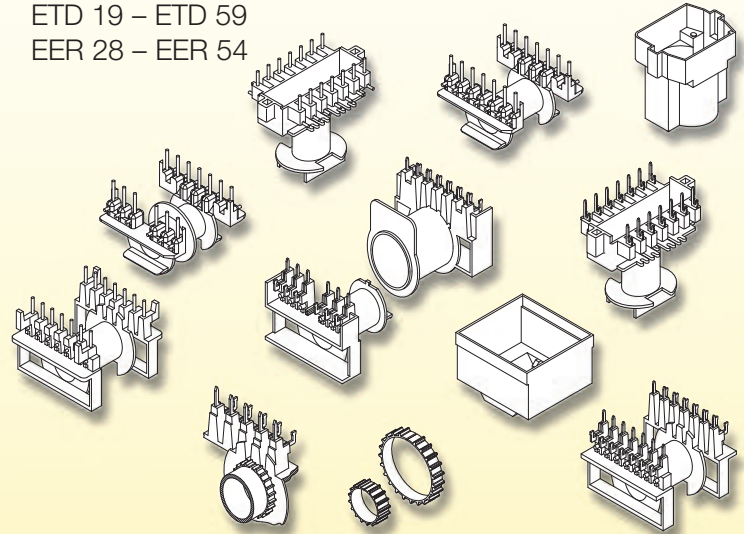

EC 35 – EC 70

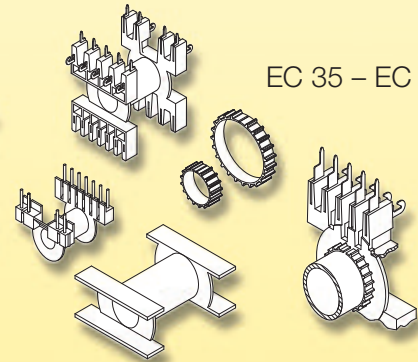

Bauteile für Leistungsübertrager

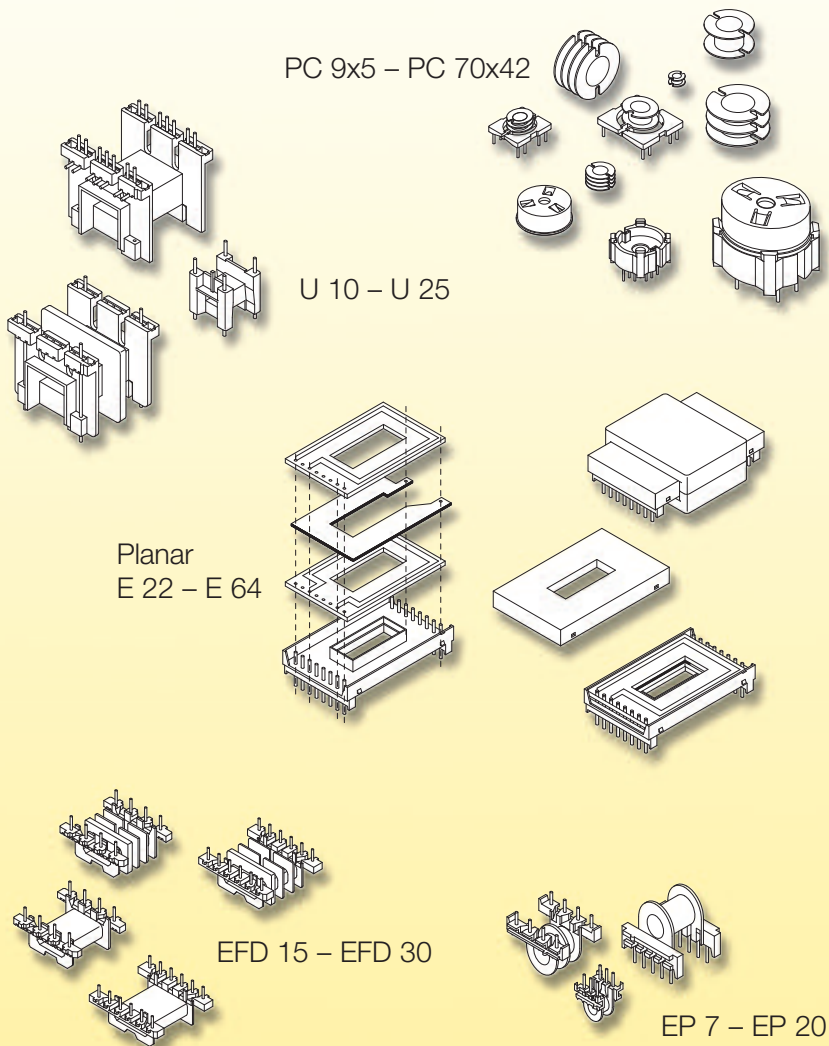

SMD-Bauteile

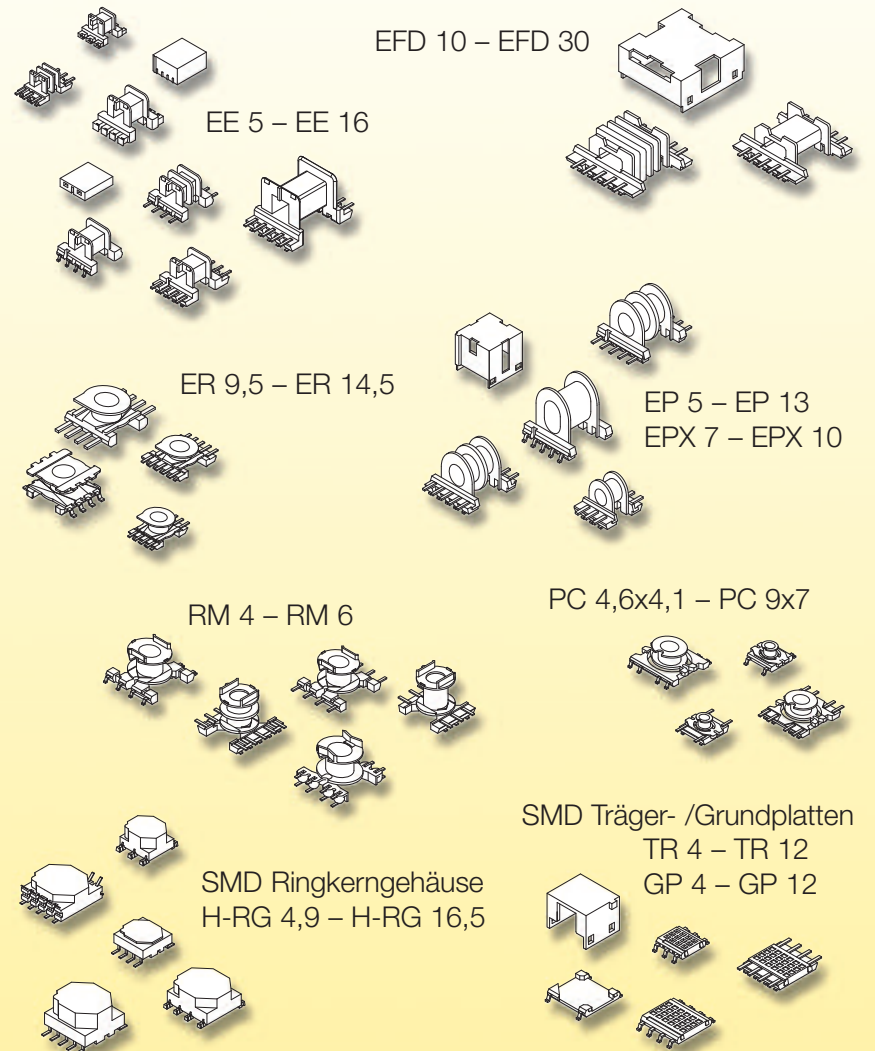

Standardbauteile

EE 25-8 – EE 25-11
EI 30-5 – EI 66-23

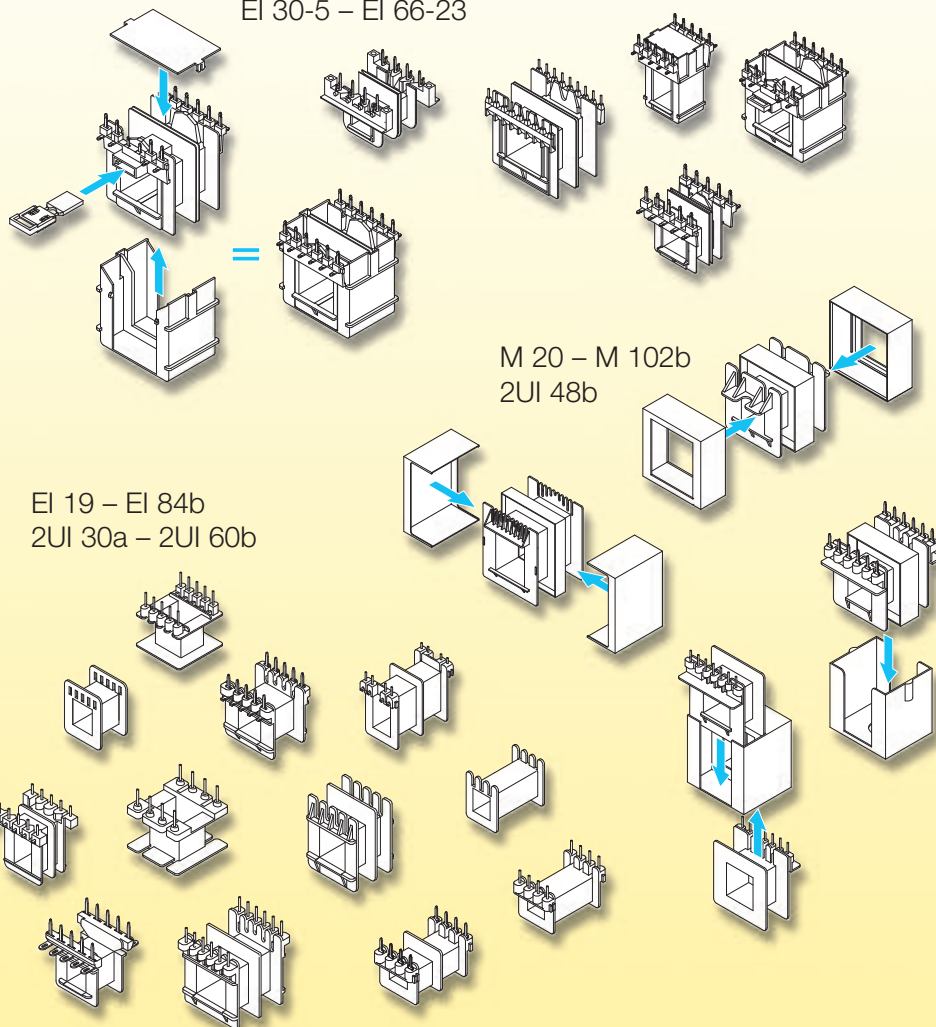

Zubehör

Gehäuse für alle gängigen Ferritkerne / Anwendungen

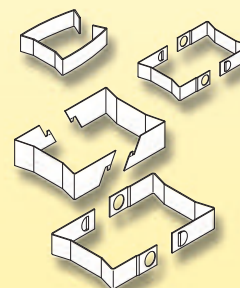
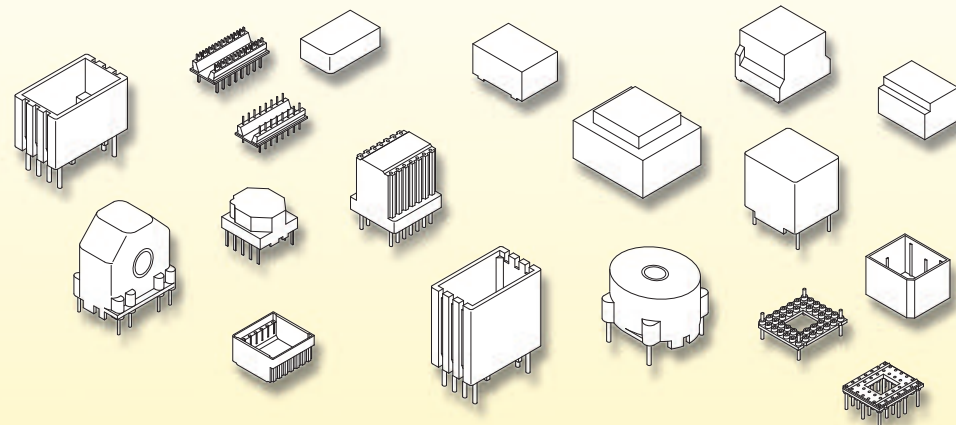

Spannbügel
Federbügel
Federklammern

Lötstifte
Lötschwerter

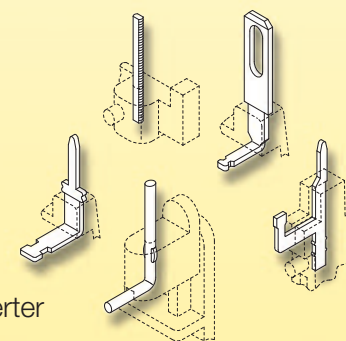

NORWE – Wir sind weltweit für Sie da.

Aktuelle Produktdatenbank

- erweiterte, detaillierte Suchfunktion
- umfassende Bauteileübersicht
- PDF-Dateien als Downloads
- Materialdatenbank mit UL-Karten

Aktuelle Kontaktdaten

- Ansprechpartner weltweit

Aktuelle Informationen

- Daten und Fakten zum Unternehmen
- internationale NORWE-Messepräsenz
- Produktinnovationen

Individuelle Sonderbauformen

- spezifische, branchenorientierte Lösungen

www.norwe.de

www.norwe.com

www.norwe.eu

www.coilformers.info

www.carretes.eu

www.carreteis.info

www.carcasses.info

www.spulenkoerper.info

www.karkasi-katushek.info

www.corpi-bobina.info

© 05/2011
by NORWE GmbH

Kontakt zu NORWE



NORWE GmbH

Paulstraße 5, Pernze
51702 Bergneustadt
Deutschland

Telefon +49 (0) 27 63-807-0
Telefax +49 (0) 27 63-807-77

verkauf@norwe.de
www.norwe.de
www.norwe.eu

NORWE Inc.

P.O. Box 25 11
North Canton, OH 44720-0511
United States of America

Telefon +1-330 497-8113
Telefax +1-330 305-0592

usa@norwe.com
www.norwe.com